

CONVENZIONALI

 **IMMERGAS**



NIKE/EOLO Star 24 kW

Caldaie murali istantanee
con scambiatore bitermico



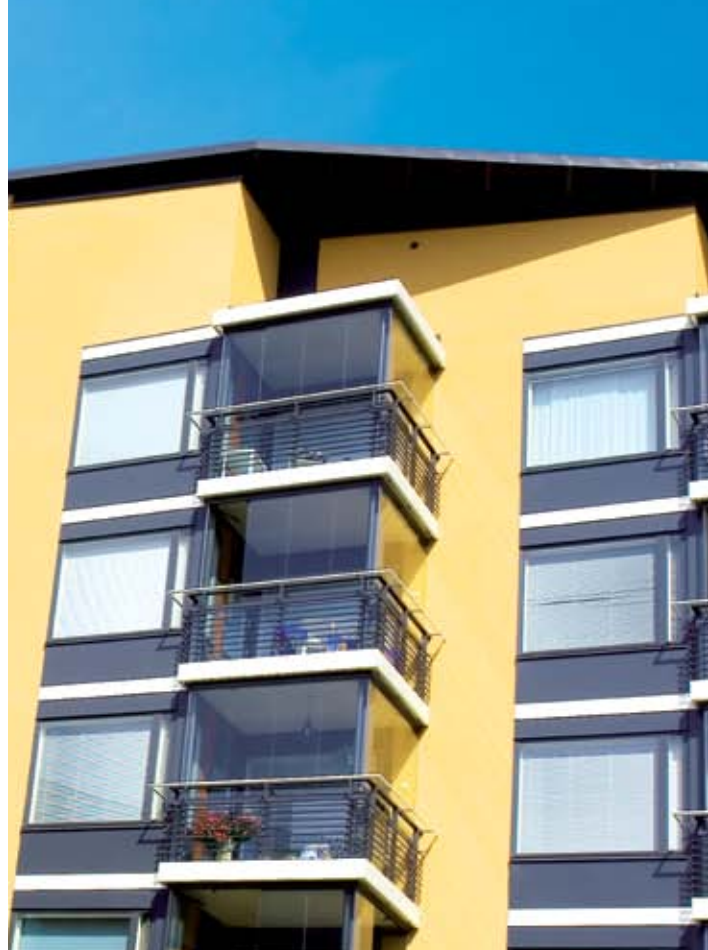

NIKE/EOLO Star 24 kW

Caldaie murali istantanee, con scambiatore bitermico, a camera aperta e a camera stagna

TECNOLOGIA IN FORMA COMPATTA

La gamma di caldaie istantanee combinate Star kW si caratterizza per le dimensioni estremamente compatte, il design moderno ed elegante e per le elevate prestazioni.

Si compone di due versioni:

➤ NIKE a camera aperta e tiraggio naturale

➤ EOLO a camera stagna e tiraggio forzato

Entrambe con potenza termica utile di 24 kW, sia nel funzionamento in riscaldamento che nella produzione di acqua calda sanitaria.

L'estetica sobria ed essenziale della caldaia presenta un cruscotto comandi con pulsanti a icone descrittive e con un innovativo display digitale retroilluminato che assicura un utilizzo semplice e un'immediata gestione delle funzioni.

RAPIDA EROGAZIONE DI ACQUA CALDA

Lo **scambiatore di calore** che equipaggia la gamma Star kW è di **tipo bitermico** e integra al suo interno i circuiti per il riscaldamento e per la produzione di acqua ad uso sanitario. Lo scambiatore di calore consente quindi una erogazione di acqua calda pressoché immediata ed una notevole semplificazione del circuito idraulico, a tutto vantaggio dell'affidabilità e della facilità di manutenzione.

ELETTRONICA EVOLUTA

Con le caldaie Immergas tutto è estremamente semplice. L'elettronica avanzata che equipaggia i modelli Star kW consente l'abbinamento al Mini Comando Remoto Digitale (Mini CRD) e ai sistemi di termoregolazione CAR^{v2} e CAR Universal: grazie a questi dispositivi è possibile controllare la caldaia a distanza ed incrementare il rendimento energetico dell'apparecchio, garantendo massimo comfort ambientale e risparmio dei consumi.



EOLO Star 24 kW: ESTREMA VERSATILITÀ

La versione EOLO consente una notevole versatilità di installazione:

- **All'interno** dell'abitazione. Le dimensioni particolarmente compatte (solo 24 cm di profondità) ne consentono l'installazione anche in locali con spazi limitati oppure all'interno dei pensili della cucina
- **All'esterno**, in luogo parzialmente protetto. Il grado di protezione elettrica IPX5D e la protezione antigelo di serie fino a -5 °C (optional fino a -15 °C), ne permettono la collocazione all'esterno come ad esempio sotto ad un balcone
- **Ad incasso**, a scomparsa nella parete esterna dell'abitazione. Utilizzando il telaio OMNI CONTAINER e l'apposito kit allacciamento optional (disponibile nella versione anteriore o posteriore) la caldaia può essere utilizzata nella nuova cantieristica; inoltre, la facciata del telaio può essere tinteggiata dello stesso colore delle pareti esterne

SERVIZIO ASSISTENZA A 360 GRADI

Un ottimo prodotto, ottimamente installato, merita un ottimo servizio. Per la tua nuova caldaia Immergas puoi contare sui 600 Centri Assistenza Tecnica Autorizzati presenti su tutto il territorio nazionale. I Centri Assistenza Tecnica Autorizzati assicurano:

- La verifica iniziale gratuita, inclusa l'analisi di combustione
- Il servizio 7 giorni su 7
- L'utilizzo di ricambi originali
- La possibilità di estendere la garanzia convenzionale da 2 a 5 anni (Formula Comfort)

Per ulteriori informazioni contattare il **numero verde 800-306 306**.



CARATTERISTICHE GENERALI

- ↳ Display digitale
- ↳ Scambiatore bitermico per il riscaldamento e acqua calda sanitaria
- ↳ By-pass automatico regolabile
- ↳ Accensione e modulazione elettronica
- ↳ Abbinamento ai sistemi di termoregolazione climatica
- ↳ Gruppo di allacciamento optional
- ↳ Protezione antigelo -5 °C di serie

Caratteristiche tecniche	Unità di misura	EOLO Star 24 kW	NIKE Star 24 kW
Codice caldaia metano Codice caldaia GPL		3.019478 3.019478GPL	3.019477 3.019477GPL
Certificato CE		51BT3615	51BT3624
Codice dima		2.013642	2.013642
Portata termica nominale massima	kW (kcal/h)	25,5 (21.914)	25,9 (22.279)
Portata termica nominale minima in sanitario	kW (kcal/h)	7,6 (6.578)	8,1 (6.968)
Portata termica nominale minima riscaldamento	kW (kcal/h)	12,8 (11.045)	10,8 (9.300)
Potenza termica massima utile	kW (kcal/h)	23,8 (20.468)	23,6 (20.296)
Potenza termica minima utile sanitario	kW (kcal/h)	6,8 (5.848)	7,0 (6.020)
Potenza termica minima utile riscaldamento	kW (kcal/h)	11,5 (9.847)	9,5 (8.170)
Rendimento termico utile al 100% Pn	%	93,4	91,1
Rendimento termico utile al 30% del carico nom.	%	90,2	90,3
Grado di isolamento elettrico	IP	X5D	X4D
Portata specifica in servizio continuo di acqua calda sanitaria (Δt 30 °C)	l/min	11,1	11,1
Pressione minima (dinamica) circuito sanitario	bar	0,3	0,3
Prelievo minimo acqua calda sanitaria	l/min	1,7	2,0
Capacità vaso d'espansione riscaldamento nom./eff.	litri	6 /4,2	6 /4,2
Peso caldaia vuota	kg	29,0	24,6



Pulizia degli impianti. L'acqua degli impianti termici **deve** essere opportunamente trattata – norma UNI 8065 – per assicurare il corretto funzionamento della caldaia ed evitare intasamenti all'interno del generatore (rif. D.P.R. 59/09).

Grafico portata e prevalenza

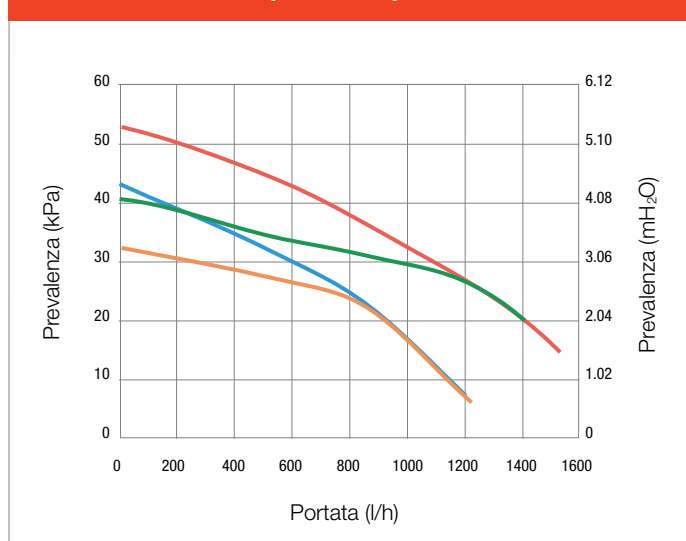

NIKE/EOLO Star 24 kW sono complete di **by-pass automatico regolabile**.

Prevalenza disponibile all'impianto:

- sulla massima velocità con by-pass escluso
- sulla massima velocità con by-pass inserito
- sulla seconda velocità con by-pass escluso
- sulla seconda velocità con by-pass inserito

NIKE Star 24 kW

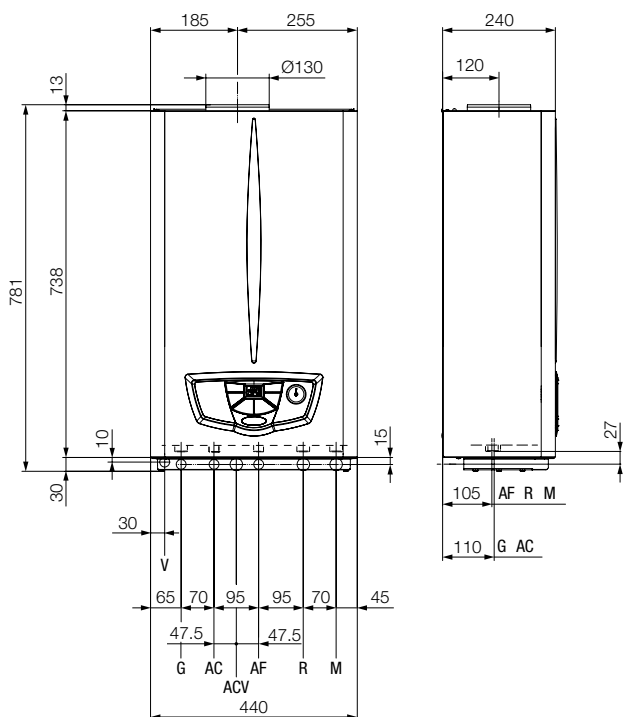

EOLO Star 24 kW

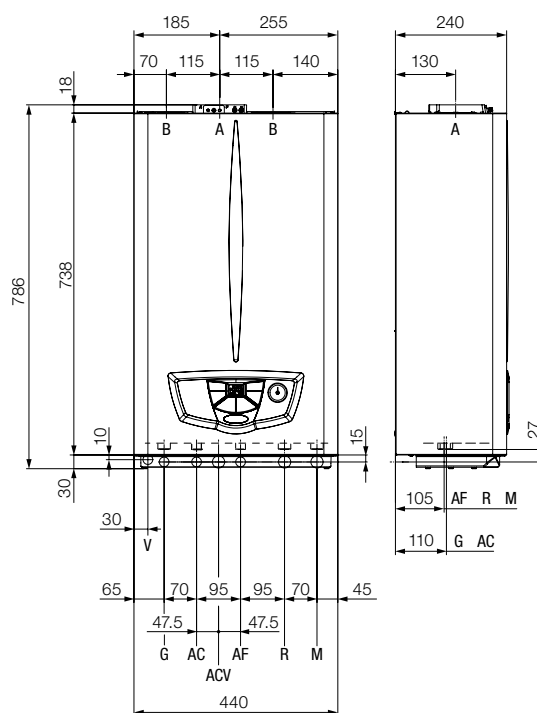

Attacchi

Gas	Acqua sanitaria		Impianto	
G	AC	AF	R	M
3/4" (*)	1/2"	1/2"	3/4"	3/4"

(*) Con raccordo a saldare Ø 18 mm

N.B. Gruppo di allacciamento optional.

Nota: La versione EOLO, utilizza i kit fumisteria "Serie Blu" della gamma caldaie convenzionali Immergas.

Legenda

G	Alimentazione gas
AC	Uscita acqua calda sanitaria
AF	Entrata acqua fredda sanitaria
ACV	Entrata acqua calda sanitaria kit valvola solare (optional)
R	Ritorno impianto
M	Mandata impianto
V	Allacciamento elettrico
A	Aspirazione/scarico
B	Aspirazione aria

Principali kit optional

	Codice
Mini CRD (Mini Comando Remoto Digitale)*	3.020167
CAR ^{v2} (Comando Amico Remoto modulante)*	3.021395
CRONO 7 (Cronotermostato digitale settimanale)*	3.021622
Kit antigelo -15 °C (per EOLO)	3.016144
Kit copertura per installazione esterna in luogo parzialmente protetto (per EOLO)	3.019090
Gruppo di allacciamento per installazione pensile	3.015229
Gruppo di allacciamento per installazione da incasso (per EOLO)	3.016445

* Questi sistemi di termoregolazione climatica sono abbinabili esclusivamente ad impianti con un'unica zona.

Nel corso della vita utile dei prodotti, le prestazioni sono influenzate da fattori esterni, come ad es. la durezza dell'acqua sanitaria, gli agenti atmosferici, le incrostazioni nell'impianto, e così via. I dati dichiarati si riferiscono ai prodotti nuovi e correttamente installati e utilizzati, nel rispetto delle norme vigenti. N.B.: si raccomanda di fare eseguire una corretta manutenzione periodica.



IMMERGAS
SISTEMA DI QUALITÀ
CERTIFICATO
UNI EN ISO 9001:2008

Progettazione, fabbricazione ed assistenza post-vendita di caldaie a gas, scaldabagni a gas e relativi accessori

immergas.com

Per richiedere ulteriori approfondimenti specifici, i Professionisti del settore possono avvalersi dell'indirizzo e-mail:

consulenza@immergas.com

Immergas S.p.A. - 42041 Brescello (RE) Italy
Tel. 0522.689011 - Fax. 0522.680617

Stampato su carta FSC